

Gebrauchsinformation: Information für Anwender

Priorix

Pulver und Lösungsmittel zur Herstellung einer Injektionslösung in einer Fertigspritze
Masern-Mumps-Röteln-Lebendimpfstoff

Lesen Sie die gesamte Packungsbeilage sorgfältig durch, bevor Sie diesen Impfstoff erhalten, denn sie enthält wichtige Informationen.

- Heben Sie die Packungsbeilage auf. Vielleicht möchten Sie diese später nochmals lesen.
- Wenn Sie weitere Fragen haben, wenden Sie sich an Ihren Arzt oder Apotheker.
- Dieser Impfstoff wurde Ihnen persönlich verschrieben. Geben Sie ihn nicht an Dritte weiter.
- Wenn Sie Nebenwirkungen bemerken, wenden Sie sich an Ihren Arzt oder Apotheker. Dies gilt auch für Nebenwirkungen, die nicht in dieser Packungsbeilage angegeben sind. Siehe Abschnitt 4.

Diese Packungsbeilage wurde unter der Annahme verfasst, dass die Person, die den Impfstoff erhält, sie liest. Der Impfstoff kann an Erwachsene und Kinder verabreicht werden; daher lesen Sie die Packungsbeilage gegebenenfalls stellvertretend für Ihr Kind.

Was in dieser Packungsbeilage steht

- Was ist Priorix und wofür wird es angewendet?
- Was sollten Sie beachten, bevor Sie Priorix erhalten?
- Wie ist Priorix anzuwenden?
- Welche Nebenwirkungen sind möglich?
- Wie ist Priorix aufzubewahren?
- Inhalt der Packung und weitere Informationen

1. Was ist Priorix und wofür wird es angewendet?

Priorix ist ein Impfstoff, der bei Kindern ab dem vollendeten 9. Lebensmonat, Jugendlichen und Erwachsenen angewendet wird, um vor Erkrankungen, die durch Masern-, Mumps- und Röteln-Viren verursacht werden, zu schützen.

Wie Priorix wirkt

Die Impfung mit Priorix bewirkt, dass das Immunsystem (das natürliche Abwehrsystem des Körpers) Antikörper (Abwehrstoffe) gegen Masern-, Mumps- und Röteln-Viren bildet, die die Aufgabe haben, im Falle einer Ansteckung mit Masern, Mumps bzw. Röteln vor diesen Erkrankungen zu schützen.

Priorix ist ein Lebendvirusimpfstoff, wobei die darin enthaltenen Viren so stark abgeschwächt („attenuiert“) sind, dass sie in der Regel bei gesunden Personen keine Erkrankung auslösen können.

2. Was sollten Sie beachten, bevor Sie Priorix erhalten?

Priorix darf nicht verabreicht werden, wenn

- Sie allergisch auf einen der in Abschnitt 6. genannten sonstigen Bestandteile dieses Impfstoffes sind. Eine allergische Reaktion kann sich durch juckenden Hautausschlag, Atemnot und Schwellung des Gesichts oder der Zunge äußern;
- Sie allergisch auf Neomycin (ein Antibiotikum) reagieren. Eine bekannte Kontaktdermatitis (Hautausschlag, der entsteht, wenn die Haut in direkten Kontakt mit allergieauslösenden Stoffen, wie Neomycin, kommt) auf Neomycin dürfte im Allgemeinen unproblematisch sein, Sie sollten jedoch zuerst mit Ihrem Arzt darüber sprechen;
- Sie eine schwere Infektion mit Fieber haben. In diesen Fällen wird die Impfung verschoben, bis Sie wieder gesund sind. Ein leichter Infekt wie z. B. eine Erkältung dürfte unproblematisch sein, Sie sollten jedoch zuerst mit Ihrem Arzt darüber sprechen;
- Sie an einer Erkrankung leiden (wie z.B. Infektion mit dem Humanen Immundefizienz Virus (HIV) oder erworbenes Immundefizienz-Syndrom (AIDS)) oder Arzneimittel einnehmen, die zu einer Schwächung des körpereigenen Abwehrsystems führen. Die Entscheidung, ob Sie geimpft werden, hängt vom Ausmaß der Immunschwäche ab.
- Sie schwanger sind. Darüber hinaus sollte nach der Impfung eine Schwangerschaft über einen Zeitraum von einem Monat verhindert werden.

Warnhinweise und Vorsichtsmaßnahmen

Sprechen Sie mit Ihrem Arzt oder Apotheker, bevor Sie mit Priorix geimpft werden, wenn

- bei Ihnen Erkrankungen des zentralen Nervensystems vorliegen, schon einmal Fieberkrämpfe oder in der Familie Krampfanfälle aufgetreten sind.

Wenn nach der Impfung hohes Fieber auftritt, kontaktieren Sie bitte umgehend Ihren Arzt;

- Sie schon einmal eine schwere allergische Reaktion auf Hühnereierweiß gezeigt haben;
- Sie schon einmal nach einer Impfung gegen Masern, Mumps oder Röteln leicht Blutergüsse bekommen oder länger als üblich geblutet haben (siehe Abschnitt 4);
- Sie ein geschwächtes Abwehrsystem, z. B. wegen einer HIV-Infektion, haben. In diesem Fall sollten Sie engmaschig überwacht werden, da die Immunantwort auf den Impfstoff möglicherweise nicht ausreichend ist, um einen Schutz vor der Erkrankung zu erzielen (siehe Abschnitt 2 „Priorix darf nicht verabreicht werden, wenn“).

Nach oder sogar vor einer Nadelinjektion kann es (meist bei Jugendlichen) zu einer Ohnmacht kommen. Informieren Sie daher den Arzt oder das medizinische Fachpersonal, wenn Sie bei einer früheren Injektion schon einmal ohnmächtig geworden sind.

Wenn Sie innerhalb von 72 Stunden nach einem Kontakt zu einer an Masern erkrankten Person mit Priorix geimpft werden, kann ein begrenzter Schutz vor der Erkrankung erzielt werden.

Säuglinge unter 12 Monaten

Bei Säuglingen im ersten Lebensjahr kann die Wirksamkeit des Impfstoffes möglicherweise nicht ausreichend sein. Ihr Arzt wird Sie über mögliche zusätzliche Impfdosen beraten.

Wie jeder Impfstoff schützt Priorix möglicherweise nicht alle Geimpften vollständig.

Anwendung von Priorix zusammen mit anderen Arzneimitteln

Informieren Sie Ihren Arzt, wenn Sie andere Arzneimittel oder Impfstoffe anwenden, kürzlich andere Arzneimittel oder Impfstoffe angewendet haben oder beabsichtigen, andere Arzneimittel oder Impfstoffe anzuwenden.

Priorix kann gleichzeitig mit anderen Impfstoffen, wie Diphtherie-, Tetanus-, Pertussis (azellulär)-, *Haemophilus influenzae* Typ b-, oralen oder inaktivierten Polio-, Hepatitis-A-, Hepatitis-B-, Varizellen-, Meningokokken-B-, konjugierten Meningokokken-C-, konjugierten Meningokokken-A, -C, -W-135, -Y- und konjugierten Pneumokokken-Impfstoffen verabreicht werden. Fragen Sie Ihren Arzt oder das medizinische Fachpersonal zu weiteren Informationen. Die Injektionen werden an verschiedenen Gliedmaßen vorgenommen.

Wird Priorix nicht gleichzeitig mit anderen attenuierten Lebendimpfstoffen verabreicht, sollte ein Zeitabstand von mindestens einem Monat zwischen den Impfungen eingehalten werden.

Wenn Sie eine Blutübertragung oder humane Antikörper (Immunglobuline) erhalten haben, wird Ihr Arzt die Impfung um mindestens 3 Monate verschieben.

Wenn bei Ihnen ein Tuberkulintest (Hauttest auf Tuberkulose) geplant ist, sollte dieser vor, gleichzeitig oder erst 6 Wochen nach der Impfung mit Priorix durchgeführt werden.

Schwangerschaft, Stillzeit und Zeugungs-/Gebärfähigkeit

Priorix darf schwangeren Frauen nicht verabreicht werden.

Wenn Sie schwanger sind oder stillen, oder wenn Sie vermuten, schwanger zu sein, oder beabsichtigen, schwanger zu werden, fragen Sie Ihren Arzt oder Apotheker um Rat, bevor der Impfstoff verabreicht wird. Darüber hinaus ist es wichtig, dass Sie innerhalb eines Monats nach der Impfung nicht schwanger werden. Während dieser Zeit sollten Sie eine wirksame Verhütungsmethode anwenden, um eine Schwangerschaft zu verhindern.

Die versehentliche Impfung einer schwangeren Frau mit Priorix ist kein Grund für einen Schwangerschaftsabbruch.

3. Wie ist Priorix anzuwenden?

Priorix wird als Injektion unter die Haut oder in den Muskel, entweder in den Oberarm oder in den äußeren Oberschenkel, verabreicht.

Priorix ist für Kinder ab dem vollendeten 9. Lebensmonat, Jugendliche und Erwachsene bestimmt. Ihr Arzt bestimmt den richtigen Zeitpunkt und die Anzahl der Dosen auf Basis der offiziellen Impfempfehlungen.

Der Impfstoff darf auf keinen Fall in ein Blutgefäß verabreicht werden.

4. Welche Nebenwirkungen sind möglich?

Wie alle Arzneimittel kann auch dieser Impfstoff Nebenwirkungen haben, die aber nicht bei jedem auftreten müssen.

Während der klinischen Studien mit Priorix traten die folgenden Nebenwirkungen auf:

- Sehr häufig (Nebenwirkungen, die bei mehr als 1 von 10 Impfstoffdosen auftreten können)
 - Rötung an der Injektionsstelle
 - Fieber (38°C oder höher)

- Häufig (Nebenwirkungen, die bei bis zu 1 von 10 Impfstoffdosen auftreten können)
 - Schmerzen und Schwellung an der Injektionsstelle
 - Fieber (höher als 39,5°C)
 - Hautausschlag (Flecken)
 - Infektion der oberen Atemwege

- Gelegentlich (Nebenwirkungen, die bei bis zu 1 von 100 Impfstoffdosen auftreten können)
 - Mittelohrentzündung
 - Lymphknotenschwellung an Hals, Achsel oder Leiste
 - Appetitlosigkeit
 - Unruhe
 - Ungewöhnliches Schreien
 - Schlaflosigkeit
 - gerötete, gereizte und tränende Augen (Konjunktivitis)
 - Bronchitis
 - Husten
 - Schwellung der Ohrspeicheldrüsen (Drüsen in der Wangengegend)
 - Durchfall
 - Erbrechen

- Selten (Nebenwirkungen, die bei bis zu 1 von 1.000 Impfstoffdosen auftreten können)
 - Fieberkrämpfe
 - Allergische Reaktionen

Nach der Markteinführung von Priorix wurden bei wenigen Gelegenheiten folgende Nebenwirkungen berichtet:

- Gelenk- und Muskelschmerzen
- Punktförmige bzw. kleinfleckige Blutungen oder über das normale Maß hinaus auftretende Blutergüsse aufgrund eines Abfallens der Blutplättchenmenge
- Plötzliche lebensbedrohliche allergische Reaktion
- Infektion oder Entzündung des Gehirns, des Rückenmarks und der peripheren Nerven, die zu vorübergehenden Problemen beim Gehen (Unsicherheit) und/oder vorübergehendem Verlust der Kontrolle über die Körperbewegungen führt; Entzündung einiger Nerven, möglicherwise mit Missempfindungen wie Kribbeln und “Ameisenlaufen” oder Verlust des Gefühls bzw. der normalen Bewegung (Guillain-Barré-Syndrom)
- Verengung oder Verstopfung von Blutgefäßen
- Erythema exsudativum multiforme (Symptome sind rote, oft juckende Flecken, ähnlich dem Masern-Hautausschlag, die an den Gliedmaßen und manchmal im Gesicht und am restlichen Körper beginnen)
- Masern- und Mumps-ähnliche Symptome (einschließlich vorübergehende, schmerzhafte Hodenschwellung und geschwollene Lymphknoten am Hals)

Meldung von Nebenwirkungen

Wenn Sie Nebenwirkungen bemerken, wenden Sie sich an Ihren Arzt oder Apotheker. Dies gilt auch für Nebenwirkungen, die nicht in dieser Packungsbeilage angegeben sind. Sie können Nebenwirkungen auch direkt dem Bundesinstitut für Impfstoffe und biomedizinische Arzneimittel, Paul-Ehrlich-Institut, Paul-Ehrlich-Str. 51-59, 63225 Langen, Tel: +49 6103 77 0, Fax: +49 6103 77 1234, Website: www.pei.de anzeigen. Indem Sie Nebenwirkungen melden, können Sie dazu beitragen, dass mehr Informationen über die Sicherheit dieses Arzneimittels zur Verfügung gestellt werden.

5. Wie ist Priorix aufzubewahren?

Bewahren Sie dieses Arzneimittel für Kinder unzugänglich auf.

Sie dürfen diesen Impfstoff nach dem auf dem Umkarton nach „Verwendbar bis:“ angegebenen Verfalldatum nicht mehr verwenden.

Kühl lagern und transportieren (2°C – 8°C). Nicht einfrieren. In der Originalverpackung aufbewahren, um den Inhalt vor Licht zu schützen.

Nach dem Auflösen sollte der Impfstoff umgehend verabreicht werden. Wenn dies nicht möglich ist, muss der Impfstoff im Kühlschrnk (2°C – 8°C) aufbewahrt und innerhalb von 8 Stunden nach der Rekonstitution verwendet werden.

Entsorgen Sie Arzneimittel nicht im Abwasser oder Haushaltsabfall. Fragen Sie Ihren Apotheker, wie das Arzneimittel zu entsorgen ist, wenn Sie es nicht mehr verwenden. Sie tragen damit zum Schutz der Umwelt bei.

6. Inhalt der Packung und weitere Informationen

Was Priorix enthält

- Die Wirkstoffe sind: Masern-, Mumps- und Röteln-Viren (lebend, attenuiert)

- Die sonstigen Bestandteile sind: **Pulver:** Aminosäuren, Lactose (wasserfrei), Mannitol, Sorbitol **Lösungsmittel:** Wasser für Injektionszwecke

Wie Priorix aussieht und Inhalt der Packung

Priorix liegt als Pulver und Lösungsmittel zur Herstellung einer Injektionslösung (Pulver in einer Durchstechflasche für 1 Dosis und Lösungsmittel in einer Fertigspritze (0,5 ml)) mit oder ohne Kanülen/Nadeln in den folgenden Packungsgrößen vor:
- Packungsgrößen zu 20 oder 40 mit 1 separater Kanüle/Nadel
- Packungsgrößen zu 1, 10, 25 oder 100 mit 2 separaten Kanülen/Nadeln
- Packungsgrößen zu 1, 10, 20, 25, 40 oder 100 ohne Kanülen/Nadeln

Priorix ist ein weißes bis leicht rosafarbenes Pulver mit einem klaren, farblosen Lösungsmittel (Wasser für Injektionszwecke) zur Auflösung des Impfstoffes.

Es werden möglicherweise nicht alle Packungsgrößen in den Verkehr gebracht.

Pharmazeutischer Unternehmer

GlaxoSmithKline GmbH & Co. KG
80700 München
Service-Tel.: +49 (0)89 36044 8701
Service-Fax: 0800 1 22 33 66
E-Mail: produkt.info@gsk.com

Hersteller

GlaxoSmithKline Biologicals s.a., Rue de l’Institut 89, B-1330 Rixensart, Belgien

Diese Packungsbeilage wurde zuletzt überarbeitet im November 2019.

Marken sind Eigentum der GSK Unternehmensgruppe oder an diese lizenziert.
©2020 GSK Unternehmensgruppe oder ihre Lizenzgeber.

Die folgenden Informationen sind für medizinisches Fachpersonal bestimmt:

Wie bei allen injizierbaren Impfstoffen sollten für den seltenen Fall einer anaphylaktischen Reaktion nach Verabreichung des Impfstoffes stets entsprechende medizinische Behandlungs- und Überwachungsmöglichkeiten sofort verfügbar sein.

Alkohol oder andere Desinfektionsmittel müssen vollständig von der Hautoberfläche verdunstet sein, ehe der Impfstoff injiziert wird, da diese Mittel die attenuierten Viren im Impfstoff inaktivieren können.

Priorix darf auf keinen Fall intravasal verabreicht werden.

Da keine Kompatibilitätsstudien durchgeführt wurden, darf dieses Arzneimittel nicht mit anderen Arzneimitteln gemischt werden.

Das Lösungsmittel und der rekonstituierte (gelöste) Impfstoff sind vor der Rekonstitution oder Verabreichung per Augenschein auf Fremdpartikel und/oder physikalische Veränderungen zu untersuchen. Falls solche Abweichungen beobachtet werden, dürfen das Lösungsmittel und/oder der rekonstituierte Impfstoff nicht verwendet werden.

Der Impfstoff wird gelöst, indem der gesamte Inhalt der Fertigspritze mit dem Lösungsmittel in die Durchstechflasche mit dem Pulver gegeben wird.

Um die Kanüle/Nadel an der Spritze anzubringen, lesen Sie die Anleitung mit den Bildern 1 und 2 sorgfältig durch. Allerdings kann sich die mitgelieferte Spritze von der abgebildeten Spritze etwas unterscheiden (d.h. ohne Schraubgewinde). In diesem Fall muss die Kanüle/Nadel ohne zu schrauben angebracht werden.

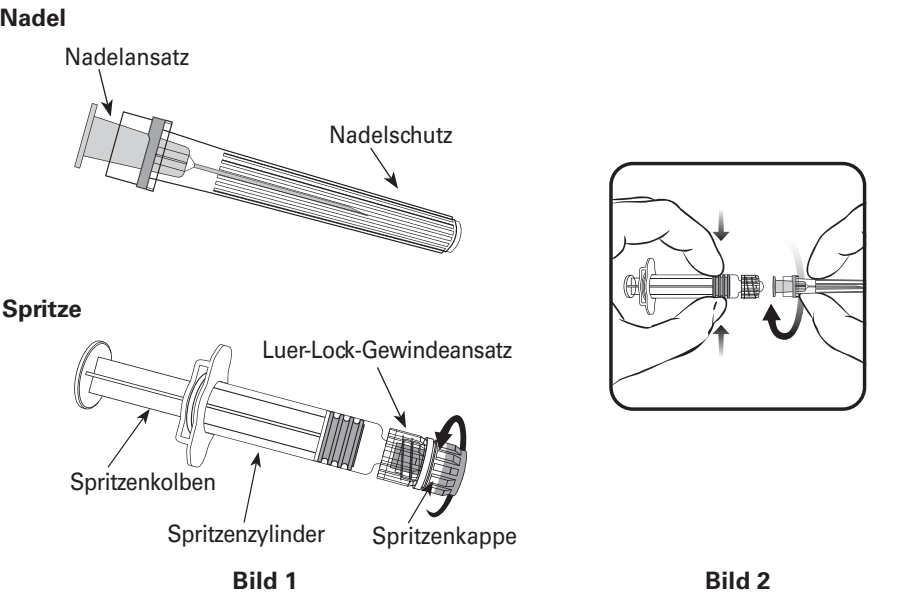

Halten Sie die Spritze immer am Zylinder, nicht am Spritzenkolben oder am Luer-Lock-Gewindeansatz. Halten Sie die Nadel und die Spritze in einer Linie ausgerichtet (wie in Bild 2 dargestellt), anderenfalls kann sich der Luer-Lock-Gewindeansatz verziehen und undicht werden.

Falls sich beim Zusammensetzen der Luer-Lock-Gewindeansatz von der Spritze ablöst, sollte eine neue Impfdosis (neue Spritze und Durchstechflasche) verwendet werden.

- Drehen Sie die Spritzenkappe entgegen dem Uhrzeigersinn ab (wie in Bild 1 dargestellt).

Unabhängig davon, ob der Luer-Lock-Gewindeansatz fest sitzt oder sich auf der Spritze drehen lässt, führen Sie bitte die folgenden Schritte durch:

- Bringen Sie die Nadel an der Spritze an, indem Sie den Nadelansatz vorsichtig mit dem Luer-Lock-Schraubgewinde verbinden und jeweils eine Viertelumdrehung im Uhrzeigersinn drehen, bis die Nadel fest sitzt (wie in Bild 2 dargestellt).

3. Entfernen Sie den Nadelschutz, der fest sitzen kann.

- Geben Sie das Lösungsmittel zum Pulver. Danach wird die Mischung gründlich geschüttelt, bis sich das Pulver vollständig gelöst hat.

Aufgrund geringfügig abweichender pH-Werte kann die Farbe des gelösten Impfstoffes von pfirsichfarben bis fuchsiensrosa variieren; diese Farbschwankungen stellen keine Beeinträchtigung der Wirksamkeit des Impfstoffes dar.

5. Ziehen Sie den gesamten Inhalt der Durchstechflasche in die Spritze auf.

- Zur Verabreichung des Impfstoffes sollte eine neue Kanüle/Nadel verwendet werden. Drehen Sie die Nadel von der Spritze ab und bringen Sie die Injektionsnadel an wie oben unter Schritt 2 beschrieben.

Nach dem Auflösen sollte der Impfstoff umgehend verabreicht werden. Wenn dies nicht möglich ist, muss der Impfstoff im Kühlschrank (2°C – 8°C) aufbewahrt und innerhalb von 8 Stunden nach der Rekonstitution verwendet werden.

Nicht verwendetes Arzneimittel oder Abfallmaterial ist entsprechend den nationalen Anforderungen zu beseitigen.